

Befestigung NEAU-A-N8-...

FESTO

Festo AG & Co. KG

Postfach
73726 Esslingen
Deutschland
+49 711 347-0
www.festo.com

1. Teileliste

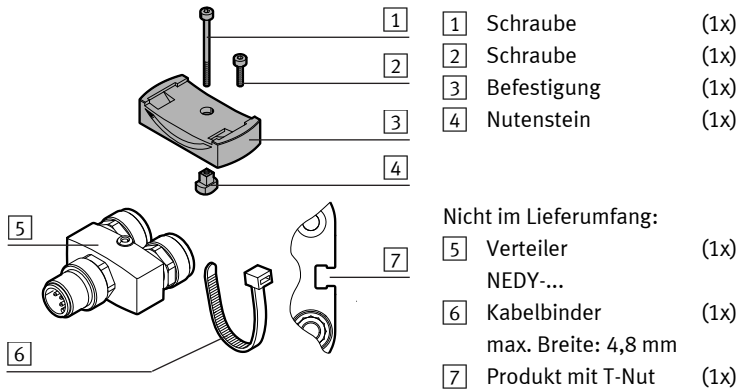

2. Bestimmungsgemäße Verwendung

Befestigung NEAU-A-N8:

Befestigung von Verteiler [5] oder Leitungen und Schläuchen an Produkten von Festo mit T-Nut.

NEAU-A-...	N8-1	N8-2
Gehäusebreite NEDY [mm]	21	29,6

3. Sicherheitshinweise und Hinweise zur Montage

- Stromversorgung und Druckluft vor Montagearbeiten abschalten.
- Steckverbindungen nicht unter Spannung stecken oder trennen.

4. Montage

Info

Nutenstein [4] entsprechend der erforderlichen Ausrichtung der Befestigung [3] orientieren.

Quer zur T-Nut

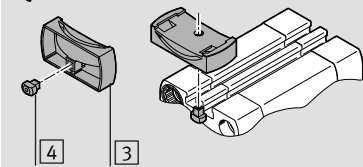

Längs zur T-Nut

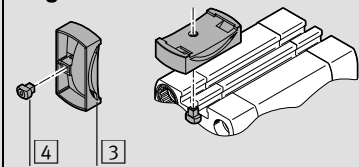

4a. Montage für Verteiler

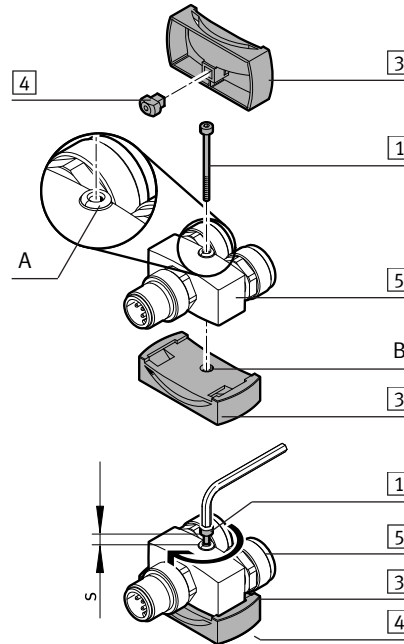

- Nutenstein [4] in die Unterseite der Befestigung [3] schieben (→ Info).
 - Nutenstein [4] mit einem Finger festhalten.
 - Schraube [1] in den Verteiler [5] schieben.
- Kontrolle: Auflage (A) für den Schraubenkopf ist oben.
- Den Verteiler [5] formschlüssig in der Aussparung der Befestigung [3] platzieren.
 - Schraube [1] in den Nutenstein [4] eindrehen. Spiel ($s = 2,5 \text{ mm}$) zwischen Schraubenkopf und Verteiler [5] einhalten.

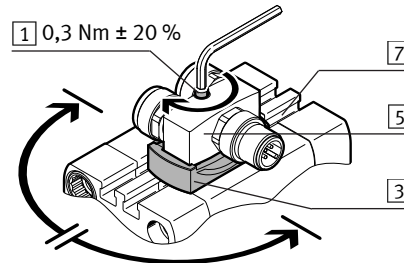

- Nutenstein [4] von oben in die T-Nut [7] einsetzen.
 - Schraubenkopf gedrückt halten und Befestigung [3] um 90° drehen.
- Der Verteiler [5] liegt formschlüssig in der Aussparung der Befestigung [3].
- Der Absatz der Befestigung [3] sitzt in der T-Nut.
- Befestigung [3] an Montageposition schieben.
 - Schraube [1] festdrehen ($\approx 1,5$). Anziehdrehmoment einhalten.

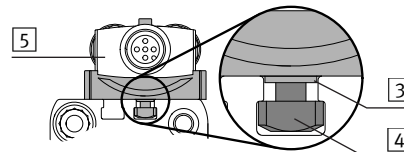

4b. Montage für Leitungen und Schläuche

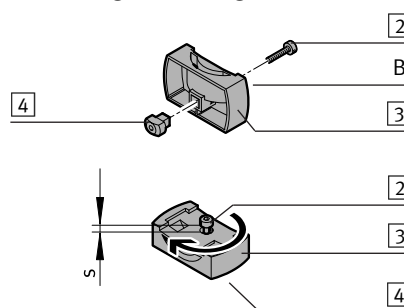

- Nutenstein [4] in die Unterseite der Befestigung [3] schieben (→ Info).
 - Schraube [2] in Bohrung (B) schieben.
 - Schraube [2] in den Nutenstein [4] eindrehen. Spiel ($s = 2,5 \text{ mm}$) zwischen Schraubenkopf und Befestigung [3] einhalten.
- Der Absatz der Befestigung [3] sitzt in der T-Nut.
- Befestigung [3] an Montageposition schieben.
 - Schraube [2] festdrehen ($\approx 1,5$). Anziehdrehmoment einhalten.
- Der Absatz der Befestigung [3] sitzt in der T-Nut.
- Befestigung [3] an Montageposition schieben.
 - Schraube [2] festdrehen ($\approx 1,5$). Anziehdrehmoment einhalten.
 - Kabelbinder [6] durch die Öffnungen (C) führen.

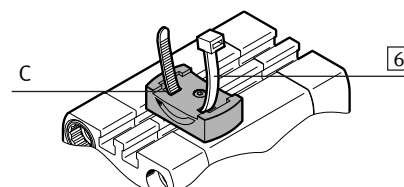
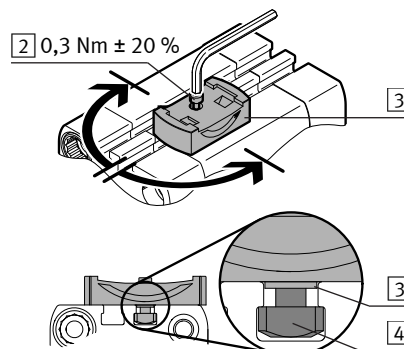

Mounting NEAU-A-N8-...

FESTO

Festo AG & Co. KG

Postfach
73726 Esslingen
Germany
+49 711 347-0
www.festo.com

1. Parts list

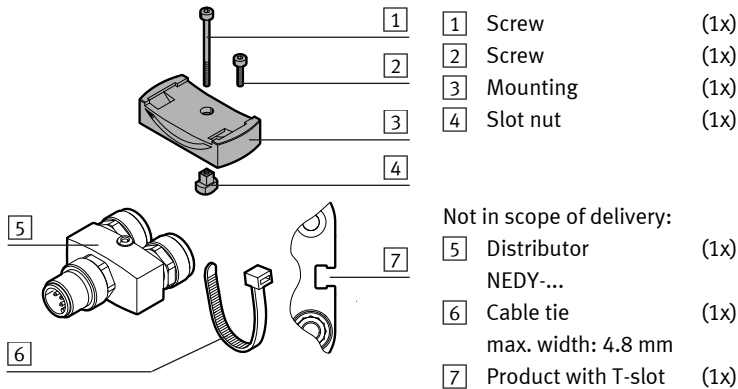

2. Intended use

Mounting NEAU-A-N8:

Mounting of distributor **5** or lines and hoses to Festo products with T-slot.

NEAU-A-...	N8-1	N8-2
Housing width NEDY [mm]	21	29.6

3. Safety instructions and notes on mounting

- Switch off power supply and compressed air before assembly work.
- Do not connect or disconnect plug connectors when powered.

4. Mounting

i Information

Orient slot nut **4** on the alignment required for mounting **3**.

Perpendicular to the T-slot

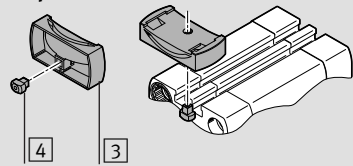

Parallel to the T-slot

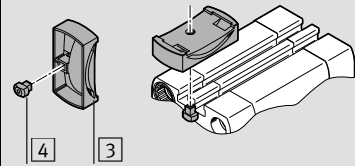

4a. Mounting for distributors

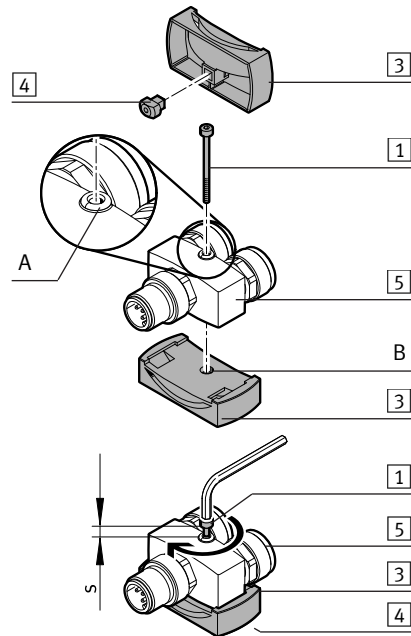

- Push slot nut **4** into the underside of the mounting **3** (→ **Information**).
 - Hold slot nut **4** in place with a finger.
 - Push screw **1** into the distributor **5**.
- Check: Support (A) for the screw head is on top.
- Place the distributor **5** in the recess of the mounting **3** so it is positive-locking.
 - Screw the screw **1** into the slot nut **4**. Maintain play ($s = 2.5 \text{ mm}$) between screw head and distributor **5**.

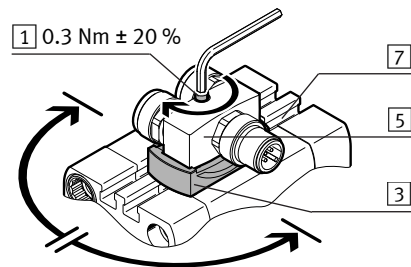

- Insert slot nut **4** from above into the T-slot **7**.
 - Keep pressing down on the screw head and turn the mounting **3** 90°.
- The distributor **5** sits positively locked in the recess of the mounting **3**.
- The recess of the mounting **3** is seated in the T-slot.
- Push mounting **3** onto the mounting position.
 - Tighten screw **1** (≤ 1.5). Observe the tightening torque.

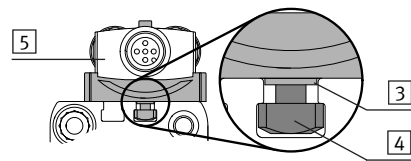

4b. Mounting for lines and hoses

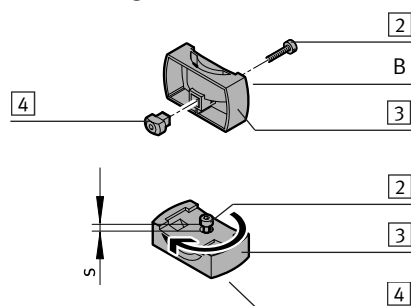

- Push slot nut **4** into the underside of the mounting **3** (→ **Information**).
- Push screw **2** into the drill hole (B).
- Screw the screw **2** into the slot nut **4**. Maintain play ($s = 2.5 \text{ mm}$) between screw head and mounting **3**.

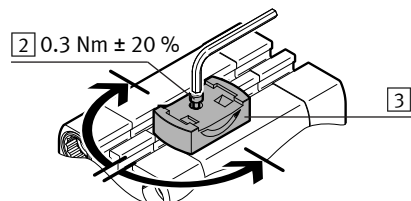

- Insert slot nut **4** from above into the T-slot.
 - Keep pressing down on the screw head and turn the mounting **3** 90°.
- The recess of the mounting **3** is seated in the T-slot.
- Push mounting **3** onto the mounting position.
 - Tighten screw **2** (≤ 1.5). Observe the tightening torque.

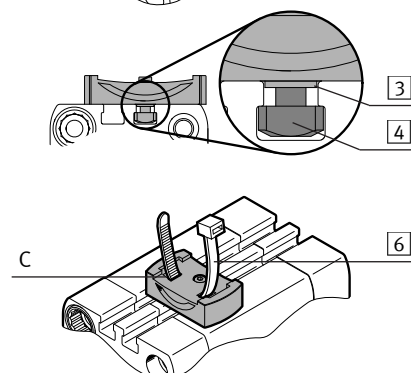

- Guide cable tie **6** through the openings (C).