

FESTO

Festo AG & Co. KG

Rüter Straße 82
73734 Esslingen
Германия
+49 711 347-0
www.festo.com

Держатель датчика EAPM-L2-SH

1. Параллельно действующая документация

Вся доступная документация на изделие → www.festo.com/pk

→ Руководство по эксплуатации приводов [3] ... [5]

2. Безопасность

- Отключите электропитание перед выполнением монтажных работ.
- Соблюдайте моменты затяжки.

3. Использование по назначению

Держатель датчика EAPM-L2-SH:

Крепление датчиков положения на базовом профиле приводов [3] ... [5].

4. Дополнительная информация

Принадлежности (например, флажок переключения и бесконтактный датчик положения) → www.festo.com/catalogue

5. Комплект поставки



- | | | |
|-----|-------------------|------|
| [1] | Держатель датчика | (1x) |
| [2] | Резьбовой штифт | (2x) |

6. Не входят в комплект поставки

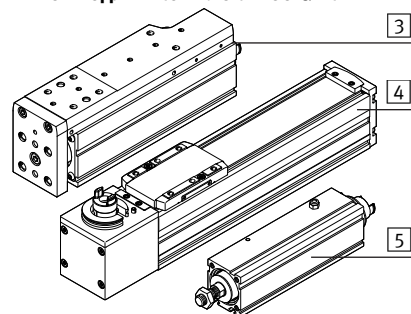

- | | | |
|-----|--------------------------------|------|
| [3] | Мини-суппорт EGSC | (1x) |
| [4] | Координатный привод ELGC, ELFC | (1x) |
| [5] | Цилиндр EPCC-...-A | (1x) |

7. Монтаж

7а. Для мини-суппорта EGSC

И информация

Держатель датчика [1] может быть также установлен на противоположной стороне мини-суппорта [3]. В этом случае отсутствует возможность установки флага переключения.

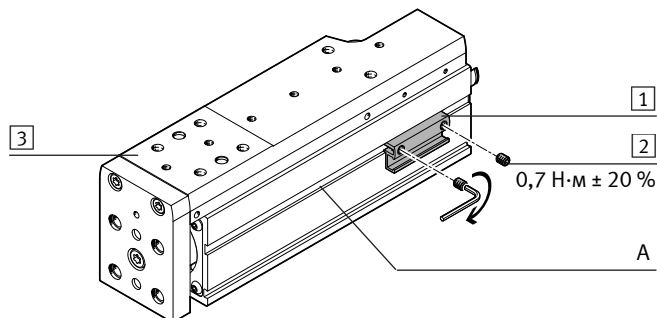

- Установите держатель датчика [1] в паз (A), как показано на рисунке.
 - Затяните резьбовые штифты [2].
- Держатель датчика фиксируется в пазу (A).

7б. Для координатных приводов ELGC и ELFC

И информация

Держатель датчика [1] может быть также установлен на противоположной стороне координатного привода [4]. Флаг переключения можно установить с обеих сторон.

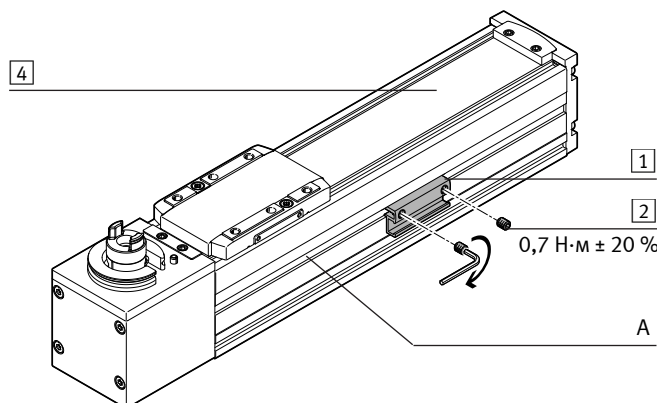

- Установите держатель датчика [1] в паз (A), как показано на рисунке.
 - Затяните резьбовые штифты [2].
- Держатель датчика фиксируется в пазу (A).

7с. Для EPCC-...-A

И информация

Держатель датчика [1] можно установить на цилиндр [5] с трех сторон. Возможность установки флага переключения отсутствует.

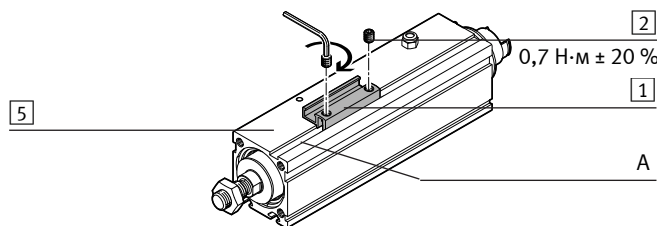

- Установите держатель датчика [1] в паз (A) так, чтобы впоследствии датчик оказался по центру профиля.
 - Затяните резьбовые штифты [2].
- Держатель датчика фиксируется в пазу (A).